

# octopus 17

## **DESCRIPTION DES CARACTÉRISTIQUES TECHNIQUES**

L'Octopus 17 est le choix idéal quand deux opérateurs doivent effectuer ensemble des interventions en hauteur. Ces modèles sont en effet équipés d'un limiteur de charge spécial avec afficheur numérique qui permet à l'opérateur, avant de procéder au levage, de sélectionner la zone de travail pour un ou deux opérateurs. Ce dispositif garantit une sécurité absolue pendant les interventions en hauteur. Grâce à sa largeur réduite en déplacement (seulement 78 cm), l'Octopus 17 peut passer dans des passages étroits et même par une porte d'habitation courante. En plus du moteur à essence ou diesel, l'Octopus 17 peut aussi être alimentée électriquement au moyen d'une prise domestique de 220 V, ce qui évite l'accumulation de gaz d'échappement et les bruits nocifs.

### **CHÂSSIS DE BASE**

Structure en tôle d'acier. Chariot chenillé avec bande de roulement en caoutchouc à large base d'appui, à actionnement hydraulique. Les chenilles, à traction indépendante et équipées de freins négatifs de sécurité, permettent de franchir des pentes élevées. Le châssis de base loge tout l'équipement électrique et hydraulique ainsi que les moteurs thermique et électrique qui génèrent la puissance hydraulique nécessaire au fonctionnement de la machine.

### **STABILISATION**

Réalisée au moyen de 4 stabilisateurs actionnés par des pistons hydrauliques. La plaque d'appui au sol est fixée sur la partie inférieure du stabilisateur et peut pivoter dans toutes les directions pour s'adapter parfaitement au terrain. Au repos, les stabilisateurs s'intègrent complètement dans le gabarit de la machine.

### **TOURELLE PORTE-BRAS**

Réalisée en tôle d'acier à haute résistance, elle pivote sur une crapaudine équipée d'un système à vis sans fin qui en permet l'actionnement.

### **PANTOGRAPHE DOUBLE**

Équipée d'une articulation à pantographe double qui permet des performances et des mouvements impensables pour des plateformes de cette catégorie et qui permet surtout une montée/descente parfaitement verticale.

### **ENSEMBLE BRAS ET JIB**

Réalisé en acier à haute limite d'élasticité, il comprend 2 éléments dont l'un est escamotable.

L'extension est réalisée par un cylindre interne aux bras.

Le Jib, qui comprend 2 barres permettant un mouvement à pantographe, est actionné par un vérin hydraulique. La rotation du Jib est de 85°.

### **NACELLE PORTE-OPÉRATEURS**

Elle est entièrement construite en aluminium et, pour faciliter l'accès des opérateurs, elle est dotée d'une ouverture frontale protégée par une barre à fermeture par gravité. La nacelle est munie d'un système de décrochage rapide qui permet d'obtenir l'encombrement minimum en phase de transfert de l'équipement.



## **OIL&STEEL SPA**

Via Verdi, 22  
41018 San Cesario Sul Panaro  
Modène - Italie

Soumise à la direction et à la coordination  
de PM Group spa société à associé unique  
Registre des entreprises de Modène R.E.A. n° 280699  
Tél. +39 059 936811 Fax +39 059 936413

CAP. SOC. e.v. 362 400,00 €  
C.F./Code TVA 02313650364  
www.oilsteel.com – info@oilsteel.com

## MISE À NIVEAU DE LA NACELLE

Elle est réalisée au moyen d'un parallélogramme hydraulique, avec possibilité de corriger la position de la nacelle en cas de désalignement.

## COMMANDES

Les manœuvres de translation et de stabilisation sont commandées par un distributeur hydraulique à commandes indépendantes. Les distributeurs de commande de la structure extensible ont des leviers sensibilisés proportionnels. Le poste de commande de la nacelle intègre un tableau électrique avec les divers voyants d'autorisation et d'alarme ainsi que le bouton de démarrage du moteur. À partir de ce poste, il est possible d'effectuer la mise à niveau manuelle de la nacelle, tant sur la nacelle que sur le châssis de base.

Tous les postes de commande et de contrôle sont équipés du bouton d'arrêt d'urgence à auto-maintien et du bouton d'arrêt du moteur.

## DISPOSITIFS MONTÉS DE SÉRIE

- Interverrouillage des stabilisateurs du bras
- Crochets pour ceintures de sécurité sur la nacelle
- Manuel d'utilisation et d'entretien
- Limiteur de charge nacelle
- Pompe manuelle pour la descente d'urgence
- Protections thermiques sur le système électrique
- Vannes de pression maximum sur le circuit oléodynamique
- Vannes d'arrêt sur tous les vérins
- Nacelle démontable 2 places ; dim. 1 400 x 700 x h 1 100
- Compteur des heures de fonctionnement de la machine
- Électropompe auxiliaire monophasée 220 V-110 Vca - 2,2 kW, avec tableau électrique de commande et chargeur de batterie alimentés depuis réseau externe
- Carter de protection machine
- Indicateurs de position lumineux, montés sur les bras porte-stabilisateurs
- Démarrage et arrêt du moteur principal et du moteur auxiliaire de la nacelle
- Paire de bandes noires pour chenilles
- Frein actif à ouverture automatique sur la translation
- Prise électrique monophasée de 220 ou 110 Vca avec disjoncteur différentiel sur la nacelle
- Priorité des commandes sur la nacelle
- Bouton d'arrêt d'urgence avec arrêt moteur
- Avertisseur sonore de translation
- Voyants de signalisation, indiquant que la stabilisation a été effectuée
- Démarreur moteur à froid depuis la nacelle
- Vannes d'arrêt sur tous les vérins
- Sélecteur de mode une/deux places avec activation des 2 zones de travail
- Électrovanne descente électrique d'urgence du bras et du pantographe depuis la nacelle



## **CARACTÉRISTIQUES ET PERFORMANCES**

<b>Hauteur de travail maxi</b>	17 m
<b>Déport de travail maxi</b>	6,8 m
<b>Capacité de charge maxi</b>	200 kg/2 opérateurs
<b>Nbre d'opérateurs maxi</b>	2
<b>Dimensions de la nacelle en aluminium, démontable</b>	1 400 x 700 x h 1 100 mm
<b>Commandes en exécution</b>	hydrauliques
<b>Rotation tourelle</b>	350°
<b>Poids en régime de marche</b>	1 980 kg

## **OPTIONS DISPONIBLES SUR DEMANDE**

- Paire de bandes blanches anti-trace pour un usage en intérieur (au lieu de la paire de bandes standard)
- Traitement de la machine pour le transport maritime
- Inscriptions autocollantes sur le bras
- Ligne air/eau vers la nacelle
- Supplément moteur diesel Lombardini 15 CV
- Peinture très résistante à la corrosion PLE
- Peinture autre que la peinture standard (blanc RAL 9016)
- Kit de 2 ceintures de sécurité avec corde
- Kit de 4 plaques plus grandes en Nylatron d. 300 (au lieu des plaques standard)

octopius 17

**AIRE DE TRAVAIL ET CROQUIS**

**octoplus 17**

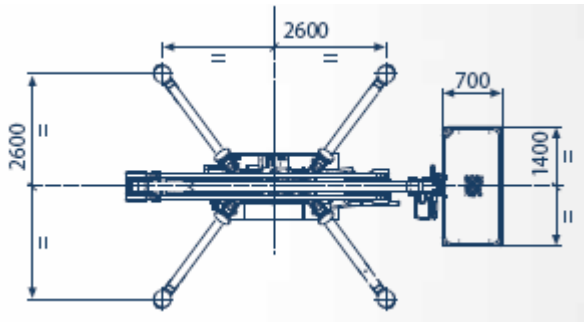
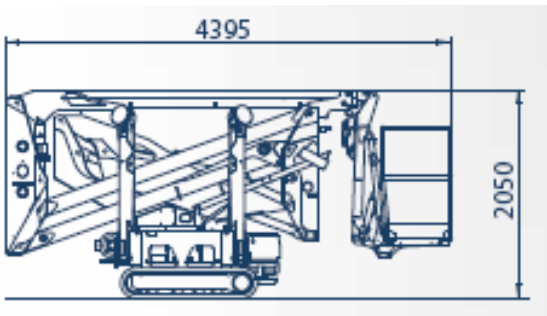
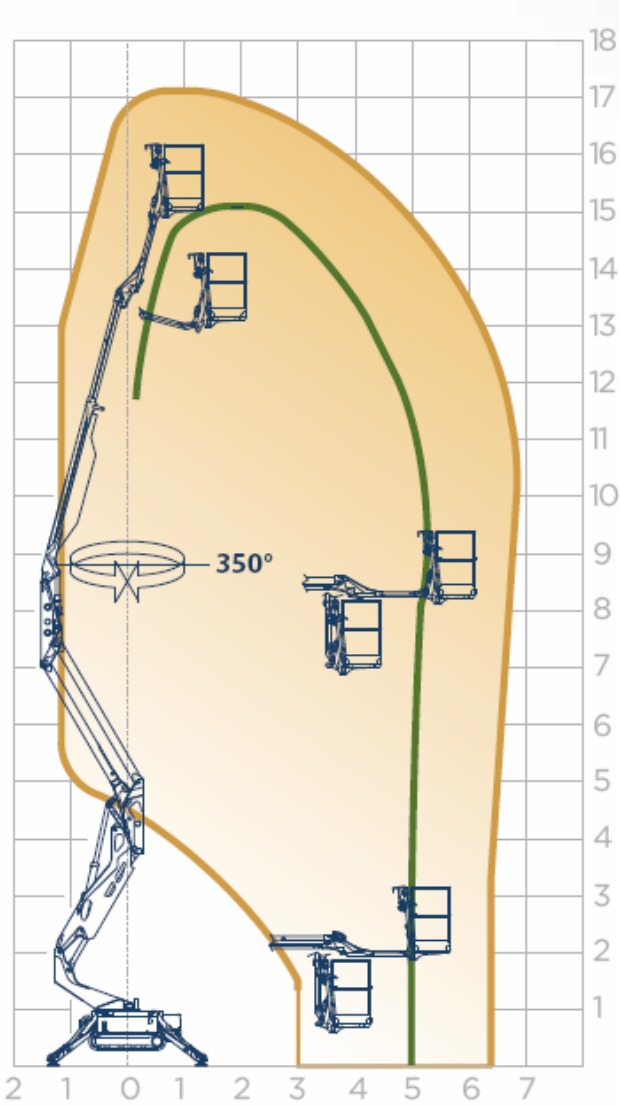

**OIL&STEEL SPA**  
 Via Verdi, 22  
 41018 San Cesario Sul Panaro  
 Modène - Italie

Soumise à la direction et à la coordination  
 de PM Group spa société à associé unique  
 Registre des entreprises de Modène R.E.A. n° 280699  
 Tél. +39 059 936811 Fax +39 059 936413

CAP. SOC. e.v. 362 400,00 €  
 C.F./Code TVA 02313650364  
 www.oilsteel.com – info@oilsteel.com